

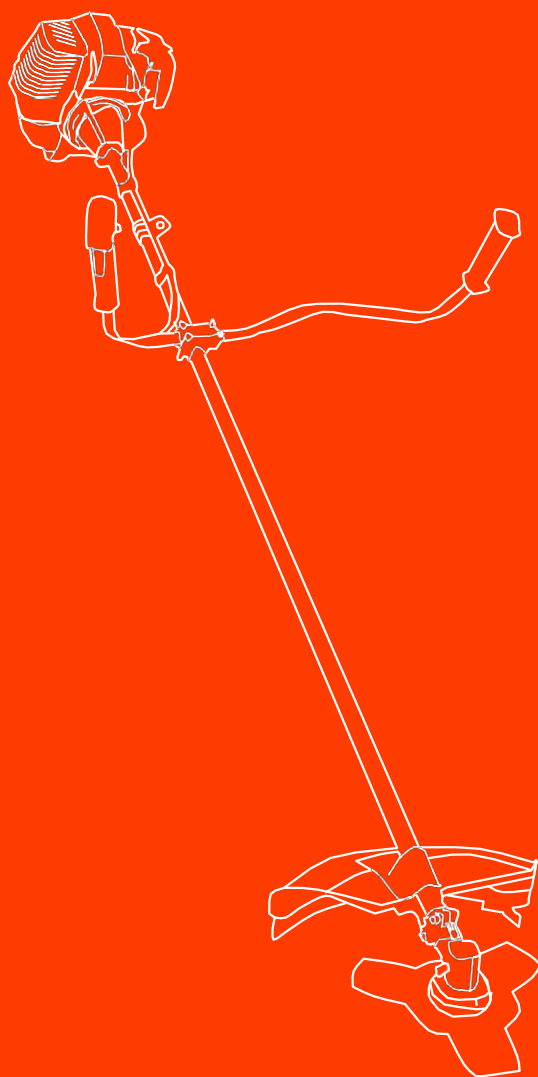

DAEWOO
POWER PRODUCTS

DABC 520
ΘΑΜΝΟΚΟΠΤΙΚΟ



ΟΔΗΓΙΕΣ ΧΡΗΣΗΣ

ΠΕΡΙΕΧΟΜΕΝΑ

1. Επεξήγηση συμβόλων	2
2. Οδηγίες ασφαλείας.....	3
3. Συναρμολόγηση.....	9
4. Χειρισμός καυσίμων	12
5. Εκκίνηση και διακοπή λειτουργίας.....	14
6. Συντήρηση	16
7. Εγγύηση	20

..

1. ΕΠΕΞΗΓΗΣΗ ΣΥΜΒΟΛΩΝ



ΠΡΟΕΙΔΟΠΟΙΗΣΗ! Ο καθαρισμός πριονιών, χορτοκοπτικών και θαμνοκοπτικών είναι επικίνδυνος! Απρόσεκτη ή εσφαλμένη χρήση μπορεί να οδηγήσει σε σοβαρό τραυματισμό του χρήστη ή άλλων.



Φοράτε πάντα εγκεκριμένα προστατευτικά γάντια.



Διαβάστε προσεκτικά το εγχειρίδιο και κατανοήστε το περιεχόμενο πριν χρησιμοποιήσετε το μηχάνημα.



Χρησιμοποιήστε αντιολισθητικές και σταθερές μπότες.



Χρησιμοποιείτε πάντα

- Προστατευτικό κράνος όπου υπάρχει κίνδυνος από πτώση αντικειμένων.
- Προστατευτικά ακουστικά
- Εγκεκριμένα γυαλιά προστασίας



Καύσιμα και λάδια λίπανσης



Ο χειριστής πρέπει να εξασφαλίσει ότι κατά την χρήση δεν βρίσκονται άτομα ή ζώα σε ακτίνα μικρότερη των 15 μέτρων.



Κρατήστε το σώμα σας μακριά από τα καυτά μέρη του κινητήρα. Αποφύγετε την επαφή τους κατά την λειτουργία και αμέσως μετά το σταμάτημα της λειτουργίας του κινητήρα.



Κρατήστε την περιοχή της εξάτμισης μακριά από εύφλεκτα υλικά. Μην λειτουργείτε τον κινητήρα σε εσωτερικούς χώρους καθώς δεν υπάρχει επαρκής αερισμός. Τα καυσαέρια περιέχουν θανατηφόρο δηλητηριώδες μονοξείδιο του άνθρακα



Κρατήστε το σώμα μακριά από λεπίδες ή την κεφαλή κοπής.



Μην καπνίζετε και μην επιτρέπετε το κάπνισμα κοντά στα καύσιμα, στο μηχάνημα ή κατά την διάρκεια χρήσης του μηχανήματος.



Θέση κλειστού κινητήρα.



Θέση λειτουργίας κινητήρα

2. ΟΔΗΓΙΕΣ ΑΣΦΑΛΕΙΑΣ

ΜΕΣΑ ΑΤΟΜΙΚΗΣ ΠΡΟΣΤΑΣΙΑΣ

ΣΗΜΑΝΤΙΚΗ ΠΛΗΡΟΦΟΡΙΑ

Η εσφαλμένη ή απρόσεκτη χρήση του μηχανήματος μπορεί να το μετατρέψει σε επικίνδυνο εργαλείο, το οποίο μπορεί να προκαλέσει σοβαρούς ή ανεπανόρθωτους τραυματισμούς στον χειριστή ή και σε άλλους. Είναι εξαιρετικά σημαντικό να έχετε διαβάσει και κατανοήσει το περιεχόμενο του παρόντος εγχειριδίου. Κατά την χρήση του θαμνοκοπτικού ή χορτοκοπτικού πρέπει να χρησιμοποιείτε εγκεκριμένα μέσα ατομικής προστασίας. Τα μέσα ατομικής προστασίας δεν εξαλείφουν τον κίνδυνο ατυχήματος, ωστόσο μπορεί να μειώσουν τις επιπτώσεις του.

ΠΡΟΕΙΔΟΠΟΙΣΗ!

! Βγάλτε τα προστατευτικά ακοής αμέσως μόλις σταματήσετε την χρήση του μηχανήματος έτσι ώστε να μπορείτε να ακούτε θορύβους ή προειδοποιητικά σινιάλα.

ΠΡΟΣΤΑΤΕΥΤΙΚΑ ΑΚΟΗΣ Να χρησιμοποιούνται προστατευτικά που προσφέρουν επαρκή μείωση του θορύβου.

ΠΡΟΣΤΑΤΕΥΤΙΚΑ ΜΑΤΙΩΝ Εκτόξευση κλαδιών ή αντικειμένων που ρίχνονται από τον περιστρεφόμενο μηχανισμό κοπής μπορεί να τραυματίσουν τα μάτια σας.

ΓΑΝΤΙΑ

Πρέπει να φοράτε γάντια όποτε είναι απαραίτητο π.χ. όταν συναρμολογείτε τον εξοπλισμό κοπής.

ΜΠΟΤΕΣ

Χρησιμοποιήστε αντιολισθητικές και σταθερές μπότες.

ΕΙΔΗ ΕΝΔΥΣΗΣ Φοράτε ρούχα κατασκευασμένα από ισχυρό ύφασμα και αποφεύγετε τον χαλαρό ρουχισμό που μπορεί να πιαστεί σε κλαδιά ή θάμνους. Φοράτε πάντα βαρέως τύπου μακρύ παντελόνι. Μην φοράτε κοσμήματα, σορτς, σανδάλια ή μην είστε ξυπόλητος. Ασφαλίστε τα μαλλιά σας πάνω από το επίπεδο των ώμων.

ΚΟΥΤΙ ΠΡΩΤΩΝ ΒΟΗΘΕΙΩΝ

Ο χρήστης του μηχανήματος πρέπει να έχει πάντα μαζί του ένα κουτί πρώτων βοηθειών.

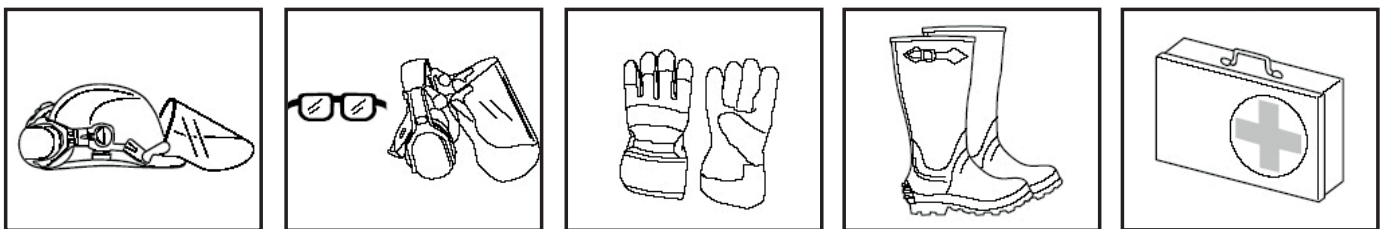

ΕΞΟΠΛΙΣΜΟΣ ΑΣΦΑΛΕΙΑΣ ΤΟΥ ΜΗΧΑΝΗΜΑΤΟΣ

Αυτή η ενότητα περιγράφει τον εξοπλισμό ασφαλείας του μηχανήματος, τις λειτουργίες του και πως τον ελέγχουμε και συντηρούμε για την εξασφάλιση της σωστής λειτουργίας. (Δείτε το κεφάλαιο «Τι είναι αυτό» για να εντοπίσετε που βρίσκεται ο εξοπλισμός πάνω στο μηχάνημα.

ΠΡΟΕΙΔΟΠΟΙΗΣΗ!

Μην χρησιμοποιείτε το μηχάνημα με ελαττωματικό εξοπλισμό ασφαλείας. Ακολουθήστε τον έλεγχο, και τις οδηγίες συντήρησης όπως περιγράφονται σε αυτή την ενότητα.

1. Κλείδωμα σκανδάλης γκαζιού

Το κλείδωμα σκανδάλης γκαζιού έχει σχεδιαστεί για να αποτρέπεται η τυχαία ενεργοποίηση του. Όταν πατηθεί ο διακόπτης κλειδώματος γκαζιού (όταν κρατάτε την λαβή) το γκάζι (B) απελευθερώνεται. Όταν απελευθερώνεται το κράτημα στην λαβή, το γκάζι και το κλείδωμα γκαζιού επιστρέφουν στην αρχική τους θέση. Αυτό πραγματοποιείται μέσω συστήματος επαναφοράς δύο ανεξάρτητων ελατηρίων. Αυτό σημαίνει ότι το γκάζι κλειδώνει αυτόματα στο «ρελαντί».

2. Διακόπτης διακοπής λειτουργίας

Χρησιμοποιείται για την διακοπή λειτουργίας του κινητήρα.

3. Προφυλακτήρας

Ο προφυλακτήρας προορίζεται για την προστασία του χρήστη από αντικείμενα που εκτοξεύονται προς αυτόν και για να τον προστατεύσει από ακούσια επαφή με το εξάρτημα κοπής.

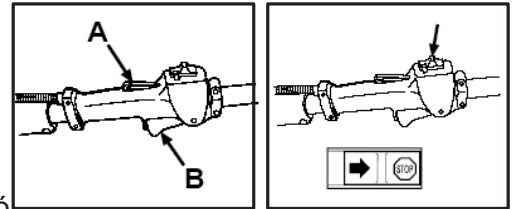

ΠΡΟΕΙΔΟΠΟΙΗΣΗ!

Δεν πρέπει σε καμία περίπτωση να χρησιμοποιείτε το μηχάνημα χωρίς να έχετε τοποθετήσει τον εγκεκριμένο προφυλακτήρα.

ΕΛΕΓΧΟΣ ΚΑΙ ΣΕΡΒΙΣ ΤΟΥ ΕΞΟΠΛΙΣΜΟΥ ΑΣΦΑΛΕΙΑΣ

1. Κλείδωμα σκανδάλης γκαζιού

- Ελέγξτε ότι το γκάζι έχει κλειδωθεί στην θέση «ρελαντί» όταν η σκανδάλη κλειδώματος γκαζιού είναι στην αρχική της θέση.
- Πιέστε την σκανδάλη κλειδώματος και βεβαιωθείτε ότι επιστρέφει στην αρχική της θέση όταν την απελευθερώνεται.
- Βεβαιωθείτε ότι η σκανδάλη γκαζιού και του κλειδώματος μετακινούνται άνετα και ότι το σύστημα επαναφοράς λειτουργεί φυσιολογικά.
- Δείτε την ενότητα «Εκκίνηση». Εκκινήστε τον κινητήρα και πατήστε πλήρως το γκάζι. Αφήστε το γκάζι και ελέγξτε ότι ο εξοπλισμός κοπής σταματά και παραμένει σε αδράνεια. Εάν ο εξοπλισμός κοπής περιστρέφεται ενώ το γκάζι είναι στην θέση «ρελαντί», τότε πρέπει να ελεγχθεί η ρύθμιση του καρμπυρατέρ.

2. Διακόπτης διακοπής λειτουργίας

- Θέστε σε λειτουργία τον κινητήρα και βεβαιωθείτε ότι ο κινητήρας σταματά όταν ο διακόπτης διακοπής λειτουργίας μετακινείται στην θέση «stop».

3. Προφυλακτήρας

- Ελέγξτε ότι ο προφυλακτήρας είναι ακέραιος και χωρίς ραγίσματα.
- Αντικαταστήστε τον προφυλακτήρα αν έχει χτυπηθεί ή έχει ραγίσματα.
- Χρησιμοποιείτε πάντα εγκεκριμένο συνδυασμό προφυλακτήρα και λεπίδας κοπής.

4. Δίσκος και κεφαλή μεσινέζας

- 1) Λεπίδες χλόης προορίζονται για κοπή θάμνων.
- 2) Η κεφαλή μεσινέζας προορίζεται για κοπή χόρτων.

5. Παξιμάδι ασφαλείας

- Το παξιμάδι ασφαλείας χρησιμοποιείται για να ασφαλίσει ορισμένους τύπους εξαρτημάτων κοπής στον άξονα εξόδου.

6. Εξάτμιση

Η εξάτμιση σχεδιάστηκε για να δίνει το χαμηλότερο δυνατόν επίπεδο θορύβου και να κατευθύνει τα καυσαέρια μακριά από τον χρήστη.

Σε χώρες με θερμό και ξηρό κλίμα ενέχει κίνδυνος πυρκαγιάς. Γι' αυτό έχει τοποθετηθεί σε ορισμένες εξάτμισης ανασχετικό φλόγας. Ελέγξτε αν η εξάτμιση σας είναι εφοδιασμένη με αυτό.

Είναι σημαντικό να ελέγχετε, να διατηρείτε και να συντηρείτε σωστά την εξάτμιση.

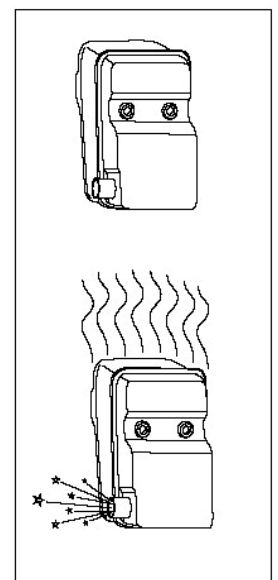

ΕΞΟΠΛΙΣΜΟΣ ΚΟΠΗΣ

ΣΗΜΑΝΤΙΚΗ ΠΛΗΡΟΦΟΡΙΑ

Η ενότητα περιγράφει πως μέσω σωστής συντήρησης και χρησιμοποιώντας τον σωστό τύπο εργαλείου κοπής, μπορείτε να μειώσετε την τάση του μηχανήματος για «κλώτσημα», να έχετε την μέγιστη επιφάνεια κοπής και να αυξήσετε την διάρκεια ζωής του εξαρτήματος κοπής.

- Χρησιμοποιείτε μόνο τον συνιστώμενο εξοπλισμό κοπής και ασφαλείας!
- Ανατρέξτε στις οδηγίες για τον εξοπλισμό κοπής, για το σωστό τύλιγμα του καλωδίου και για την επιλογή της σωστής διαμέτρου της μεσινέζας.
- Διατηρήστε τα δόντια της λεπίδας σε καλή κατάσταση και καλά ακονισμένα! Ακολουθήστε τις συστάσεις μας. Επίσης ανατρέξτε στις οδηγίες στην συσκευασία της λεπίδας..



ΠΡΟΕΙΔΟΠΟΙΗΣΗ!

Λάθος εξοπλισμός κοπής ή όχι καλά ακονισμένη λεπίδα αυξάνει τον κίνδυνο «κλωτσήματος».

Λεπίδα

Οι λεπίδες ακονίζονται χρησιμοποιώντας ειδικό εργαλείο. Ακονίστε εξίσου όλες τις γωνίες για να διατηρηθεί η ισορροπία της λεπίδας.

Πάντα να σβήνετε τον κινητήρα πριν από την έναρξη εργασιών στον εξοπλισμό κοπής, καθώς αυτός εξακολουθεί να γυρίζει ακόμα κι αν έχετε απελευθερώσει την σκανδάλη γκαζιού. Σιγουρευτείτε ότι ο εξοπλισμός κοπής έχει σταματήσει εντελώς να κινείται και αφαιρέστε το καλώδιο μπουζί πριν ξεκινήσετε οποιαδήποτε εργασία στον εξοπλισμό κοπής.

Κεφαλή χορτοκοπτικού

Χρησιμοποιήστε μόνο την συνιστώμενη κεφαλή και μεσινέζα (καλώδιο).

Αυτά έχουν ελεγχθεί από τον κατασκευαστή για να ταιριάζουν στον συγκεκριμένο κυβισμό του κινητήρα. Αυτό είναι ιδιαίτερα σημαντικό όταν χρησιμοποιείται πλήρως αυτόματα κεφαλή μεσινέζας.

Χρησιμοποιείτε μόνο τον εξοπλισμό κοπής που σας συνιστούμε!

Γενικά μικρότερες μηχανές απαιτούν μικρότερη κεφαλή και το αντίθετο. Αυτό συμβαίνει γιατί κατά τον καθαρισμό με μεσινέζα το μηχάνημα πρέπει να βγάλει την μεσινέζα ακινωτά από την κεφαλή και θα συναντήσει και αντίσταση από τα χόρτα που κόβονται.

Το μήκος της μεσινέζας είναι επίσης σημαντικό. Μεγαλύτερο μήκος μεσινέζας απαιτεί μεγαλύτερο κυβισμό στον κινητήρα από ότι ένα μικρότερο μήκος μεσινέζας της ίδιας διαμέτρου.

Βεβαιωθείτε ότι το μαχαίρι του προφυλακτήρα είναι ανέπαφο. Αυτό χρησιμοποιείται για να κοπεί η μεσινέζα στο σωστό μήκος. Για να αυξηθεί η διάρκεια ζωής της μεσινέζας μπορείτε να την βυθίσετε σε νερό για λίγες ημέρες. Έτσι θα την καταστήσετε σκληρότερη και θα κρατήσει περισσότερο.

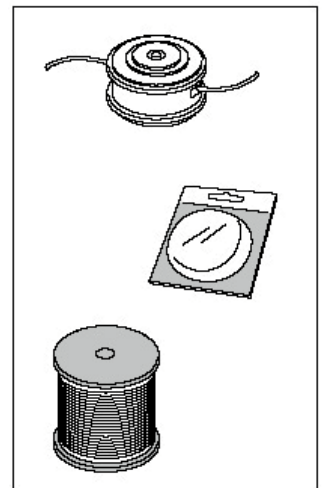

ΣΗΜΑΝΤΙΚΗ ΠΛΗΡΟΦΟΡΙΑ

Εξασφαλίζετε πάντα ότι η μεσινέζα (καλώδιο) είναι τυλιγμένη σφικτά και ομοιόμορφα γύρω από το τύμπανο, διαφορετικά θα προκληθούν κραδασμοί με κίνδυνο τραυματισμού.

ΓΕΝΙΚΕΣ ΟΔΗΓΙΕΣ ΑΣΦΑΛΕΙΑΣ

ΣΗΜΑΝΤΙΚΗ ΠΛΗΡΟΦΟΡΙΑ

- Το μηχάνημα είναι σχεδιασμένο για κόψιμο χόρτων και θάμνων.
- Τα μόνα εξαρτήματα που μπορούν να χρησιμοποιηθούν με τον κινητήρα είναι οι μονάδες κοπής που περιγράφονται στο κεφάλαιο «Τεχνικά χαρακτηριστικά».
- Μην χρησιμοποιείτε το μηχάνημα αν έχετε κουραστεί, αν έχετε καταναλώσει αλκοόλ ή αν λαμβάνετε φάρμακα που μπορεί να επηρεάσουν την όραση σας, την κρίση σας ή τον έλεγχο του σώματος σας.
- Χρησιμοποιείτε μέσα ατομικής προστασίας. Ανατρέξτε στην ενότητα «Μέσα ατομικής προστασίας».
- Μην χρησιμοποιείτε μηχάνημα το οποίο έχει τροποποιηθεί κατά τρόπο που δεν ανταποκρίνεται πλέον με τον αρχικό σχεδιασμό.
- Μην χρησιμοποιείτε ελαττωματικό μηχάνημα. Ακολουθήστε τις οδηγίες συντήρησης και ελέγχου από το εγχειρίδιο του κατασκευαστή. Ορισμένες ενέργειες συντήρησης πρέπει να διενεργούνται μόνο από εξειδικευμένο και εκπαιδευμένο προσωπικό. Δείτε το κεφάλαιο «Συντήρηση».
- Όλα τα καλύμματα και ο προφυλακτήρας πρέπει να τοποθετούνται πριν την εκκίνηση του κινητήρα. Ελέγξτε ότι το κάλυμμα του μπουζί δεν είναι κατεστραμμένο, διαφορετικά μπορεί να υποστείτε ηλεκτροπληξία.
- Ο χειριστής του μηχανήματος πρέπει να σιγουρευτεί ότι κατά την διάρκεια της εργασίας δεν υπάρχουν άτομα ή ζώα σε ακτίνα μικρότερη των 15 μέτρων. Επίσης όταν αρκετοί χειριστές εργάζονται στον ίδιο χώρο, η μεταξύ τους απόσταση ασφαλείας είναι επίσης 15 μέτρα.



ΠΡΟΕΙΔΟΠΟΙΗΣΗ!

Ελαττωματικός εξοπλισμός κοπής ή εσφαλμένα ακονισμένη λεπίδα αυξάνει τον κίνδυνο ατυχημάτων. Με την εκκίνηση του κινητήρα ο μηχανισμός κοπής αρχίζει να περιστρέφεται αμέσως. Μην θέτετε σε λειτουργία τον κινητήρα σε εσωτερικό χώρο, κίνδυνος από την εισπνοή καυσαερίων. Παρατηρήστε το περιβάλλον σας και βεβαιωθείτε ότι δεν υπάρχει κίνδυνος από ανθρώπους ή ζώα που έρχονται σε επαφή με τον εξοπλισμό κοπής.

Τοποθετήστε το μηχάνημα στο έδαφος και βεβαιωθείτε ότι ο εξοπλισμός κοπής είναι ελεύθερος από κλαδιά και πέτρες. Σπρώξτε το σώμα της μηχανής προς το έδαφος με το χέρι. (ΣΗΜΕΙΩΣΗ! Όχι με το πόδι). Πιάστε την λαβή της χειρόμιζας και τραβήξτε.

Καύσιμα / ασφάλεια

- Χρησιμοποιείτε πάντα δοχεία με βαλβίδα προστασίας υπερχειλίσσης.
- Μην ανεφοδιάζετε με τον κινητήρα σε λειτουργία. Να θέτετε πάντα τον κινητήρα εκτός λειτουργίας, να τον αφήνετε να κρυώνει για μερικά λεπτά και μετά να ανεφοδιάζετε με καύσιμα. Εξασφαλίστε καλό εξαερισμό όταν ανεφοδιάζετε ή αναμειγνύετε (βενζίνη – λάδι 2χρονο). Μετακινήστε το μηχάνημα τουλάχιστον 3 μέτρα από την θέση πλήρωσης πριν την εκκίνηση του κινητήρα.
- Μην θέτετε τον κινητήρα σε λειτουργία:
 - a) Αν έχουν χυθεί καύσιμα πάνω του. Σκουπίστε καλά.
 - b) Αν έχουν χυθεί καύσιμα στα ρούχα σας. Αλλάξτε ρούχα.
 - c) Αν υπάρχει διαρροή καυσίμων. Κάντε συχνούς ελέγχους για εντοπισμό διαρροών από την τάπα καυσίμου και τους σωλήνες παροχής.

Μεταφορά και αποθήκευση

Αποθηκεύστε και μεταφέρετε το μηχάνημα και τα καύσιμα έτσι ώστε τυχόν διαρροές ή αναθυμιάσεις δεν θα έρθουν σε επαφή με σπινθήρες ή φλόγες. Χρησιμοποιήστε εγκεκριμένα δοχεία μεταφοράς καυσίμων. Για αποθήκευση του μηχανήματος για μεγάλο διάστημα, πρέπει να αδειάσετε την δεξαμενή καυσίμων.

ΠΡΟΕΙΔΟΠΟΙΗΣΗ!

Δώστε μεγάλη προσοχή στον χειρισμό των καυσίμων.
Κίνδυνος πυρκαγιάς, έκρηξης ή εισπνοής αναθυμιάσεων.

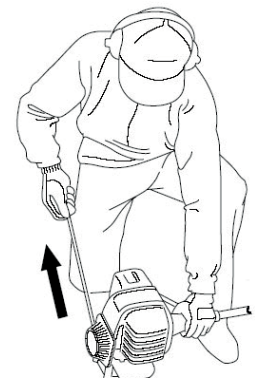

ΓΕΝΙΚΕΣ ΟΔΗΓΙΕΣ ΕΡΓΑΣΙΑΣ

ΣΗΜΑΝΤΙΚΗ ΠΛΗΡΟΦΟΡΙΑ

- Αυτή η ενότητα περιλαμβάνει τις βασικές προφυλάξεις εργασίας με τον θαμνοκόπτη ή με μεσινέζα.
- Αν αντιμετωπίσετε μια κατάσταση όπου δεν είστε βέβαιοι πώς να προχωρήσετε, θα πρέπει να ρωτήσετε έναν εμπειρογνώμονα.
- Αποφύγετε κάθε χρήση που θεωρείτε ότι είναι πάνω από τις ικανότητές σας.
- Πριν ξεκινήσετε πρέπει να καταλάβετε την διαφορά μεταξύ εκκαθάρισης δασών, κοπής θάμνων και κοπής χόρτων.

Βασικές προφυλάξεις ασφαλείας

1. Παρατηρήστε το περιβάλλον σας:

- για να εξασφαλίσετε ότι άνθρωποι, ζώα ή άλλα πράγματα δεν μπορούν να σας επηρεάσουν στον έλεγχο του μηχανήματος.
- Για να εξασφαλίσετε ότι δεν τα παραπάνω δεν έρχονται σε επαφή με τον εξοπλισμό κοπής ή τα αντικείμενα που μπορεί να εκτοξευθούν από την λειτουργία κοπής.

ΣΗΜΕΙΩΣΗ! Μην χρησιμοποιείτε το μηχάνημα αν δεν έχετε την δυνατότητα σε περίπτωση ατυχήματος να καλέσετε σε βοήθεια.

2. Αποφύγετε την χρήση σε δυσμενείς καιρικές συνθήκες. Για παράδειγμα με πυκνή ομίχλη, βροχή, ισχυρούς ανέμους κλπ. Είναι κουραστικό να εργάζεστε με κακές καιρικές συνθήκες και μπορεί να δημιουργηθούν επικίνδυνες καταστάσεις, για παράδειγμα εργασία σε ολισθηρές επιφάνειες.

3. Βεβαιωθείτε ότι μπορείτε να περπατήσετε και να σταθείτε με ασφάλεια. Προσέξτε για εμπόδια με ξαφνικές κινήσεις (ρίζες, πέτρες, κλαδιά κλπ). Δίνετε μεγάλη προσοχή κατά την εργασία σε επικλινές έδαφος.



Προσαρμογή του ιμάντα και του δίσκου κοπής

! ΠΡΟΕΙΔΟΠΟΙΗΣΗ!

Όταν δουλεύετε με τον θαμνοκόπτη πρέπει πάντα να φοράτε τον ιμάντα. Αν δεν γίνει αυτό, δεν μπορείτε να ελέγχετε με ασφάλεια τον θαμνοκόπτη και μπορεί να οδηγήσει σε τραυματισμό δικό σας ή άλλου προσώπου.

Άμεση αποσύνδεση ιμάντα

- Για άμεση αποσύνδεση του θαμνοκόπτη από τον ιμάντα τραβήξτε την ασφάλεια προς τα πάνω
- Εισάγετε την γλώσσα του κλειστρου στην υποδοχή για να επανασυνδέσετε τον θαμνοκόπτη στον ιμάντα.



! ΠΡΟΕΙΔΟΠΟΙΗΣΗ!

Προειδοποίηση για εκτοξευόμενα αντικείμενα. Να φοράτε πάντα γυαλιά προστασίας. Μην σκύβετε πάνω από τον προφυλακτήρα. Πέτρες, σκουπίδια κλπ μπορεί να εκτιναχθούν στα μάτια, προκαλώντας τύφλωση ή σοβαρή σωματική βλάβη. Κρατήστε σε απόσταση μη εξουσιοδοτημένα άτομα. Παιδιά, ζώα, παρατηρητές κι βοηθοί πρέπει να είναι εκτός της ζώνης ασφαλείας των 15 μέτρων. Σταματήστε την λειτουργία του μηχανήματος αν κάποιος πλησιάζει.

«ΤΙ ΕΙΝΑΙ ΑΥΤΟ» ΣΤΟ ΧΟΡΤΟΚΟΠΤΙΚΟ ?



3. ΣΥΝΑΡΜΟΛΟΓΗΣΗ

Συναρμολόγηση λαβής τύπου «D» (XYG03, XYG03-1)

Προσαρμόστε την λαβή χρησιμοποιώντας 4 βίδες περίπου 30 εκ μπροστά από τον διακόπτη γκαζιού στον άξονα. Ρυθμίστε την λαβή ώστε να σας παρέχει μια άνετη θέση εργασίας. Σφίξτε τις βίδες.

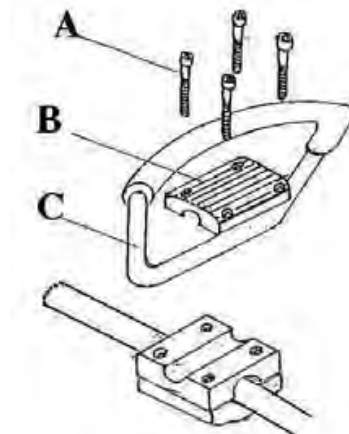

Συναρμολόγηση προφυλακτήρα

Είναι εξαιρετικά σημαντικό η φλάντζα οδηγός του δίσκου να κουμπώσει σωστά, στην κεντρική οπή του δίσκου κοπής όταν τοποθετείτε τον δίσκο. Λάθος τοποθέτηση του δίσκου κοπής μπορεί να οδηγήσει σε σοβαρό ή θανατηφόρο τραυματισμό.

! ΠΡΟΕΙΔΟΠΟΙΗΣΗ!

Δεν πρέπει σε καμία περίπτωση να χρησιμοποιηθεί ο εξοπλισμός κοπής, χωρίς την τοποθέτηση στο μηχάνημα εγκεκριμένου προφυλακτήρα. Εάν χρησιμοποιηθεί λάθος ή ελαττωματικός προφυλακτήρας μπορεί να προκληθεί σοβαρός τραυματισμός.

Τοποθετήστε τον προφυλακτήρα σύμφωνα με το παρακάτω σχέδιο. Σημειώστε ότι οι βίδες πρέπει να σφιχθούν καλά.

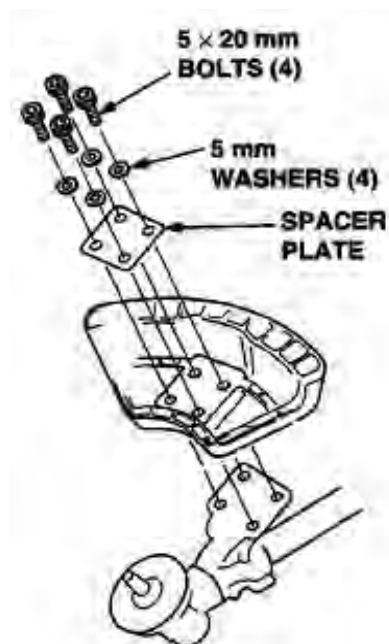

Συναρμολόγηση δίσκου κοπής (XYG03, XYG03A)

Τοποθετήστε την πάνω πλάκα(F) και τον αντάπτορα (E) στον άξονα εξόδου. Στρέψτε τον άξονα του δίσκου μέχρι μια από τις τρύπες στην πάνω πλάκα να ευθυγραμμιστεί με την τρύπα στο κέλυφος(H). Εισάγετε μια ασφάλεια στην τρύπα (H) ώστε να κλειδώσει ο άξονας. Τοποθετήστε τον δίσκο κοπής (D), την χαμηλή πλάκα (C) και το κάλυμμα (B) στον άξονα εξόδου. Σφίξτε το παξιμάδι (A).

Η ροπή στρέψης του παξιμαδιού είναι 35-50 Nm (3,5 - 5 kg.m). Χρησιμοποιήστε τα κλειδιά σύσφιξης της εργαλειοθήκης. Κρατήστε την λαβή του κλειδιού όσο γίνεται πιο κοντά στον προφυλακτήρα. Το παξιμάδι σφίγγει όταν το κλειδί στραφεί στην αντίθετη κατεύθυνση περιστροφής (δεξιόστροφη).

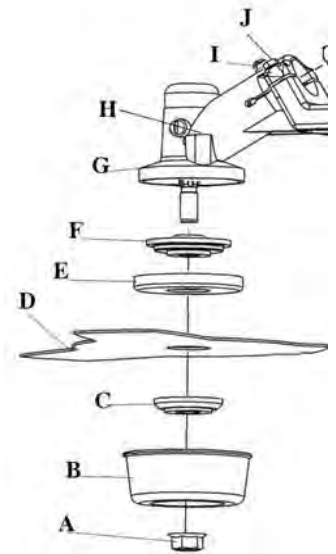

Συναρμολόγηση προφυλακτήρα (XYG03-1, XYG03A-1)

- 1) Στερεώστε το μαχαίρι κοπής (A) στον προφυλακτήρα(C) με βίδα 3.5 x 12 όπως στο σχέδιο.
- 2) Στερεώστε την επέκταση του προφυλακτήρα (B)

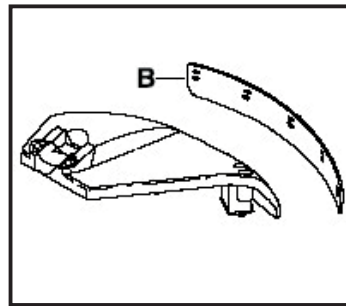
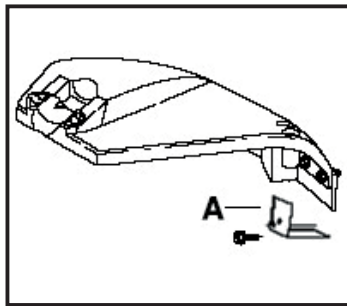

Συναρμολόγηση της λαβής τύπου “U” (XYG03A, XYG03A-1)

Τοποθετήστε την λαβή “U” στην υποδοχή στήριξης, βεβαιωθείτε ότι η τρύπα στην υποδοχή στήριξης ταιριάζει στην λαβή. Αφού τοποθετήσετε την λαβή σφίξτε τις 4 βίδες. Σημείωση: Βεβαιωθείτε ότι οι βίδες είναι σφιγμένες καλά, αλλά όχι υπερβολικά.

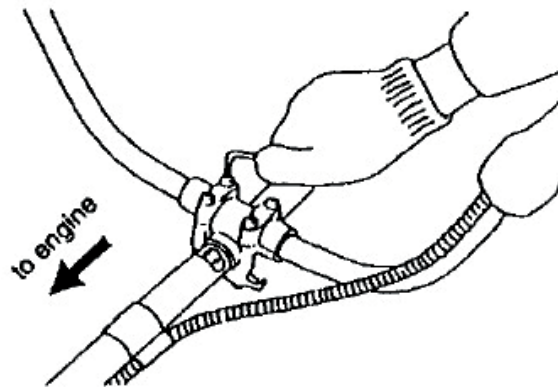

Σύνδεση καλωδίου γκαζιού και καλωδίου διακόπτη «stop»

- 1) Τοποθετήστε το καλώδιο γκαζιού μέσα από την θήκη ρύθμισης στο στήριγμα του καρμπυρατέρ. Βεβαιωθείτε ότι το τελείωμα του καλωδίου γκαζιού είναι καλά τοποθετημένο στην θήκη.
- 2) Βάλτε την εγκοπή τοποθέτησης στο καρμπυρατέρ ώστε η χωνευτή τρύπα (A) να είναι μακριά από την θήκη ρύθμισης καλωδίου.
- 3) Περιστρέψτε το έκκεντρο γκάζι και περάστε το καλώδιο γκαζιού στην υποδοχή στην χωνευτή τρύπα, βεβαιωθείτε ότι το καλώδιο πέφτει στην εσοχή.
- 4) Λειτουργήστε την σκανδάλη του γκαζιού μερικές φορές για να βεβαιωθείτε ότι λειτουργεί σωστά.
- 5) Στερεώστε όλα τα καλώδια με τους ιμάντες (B).

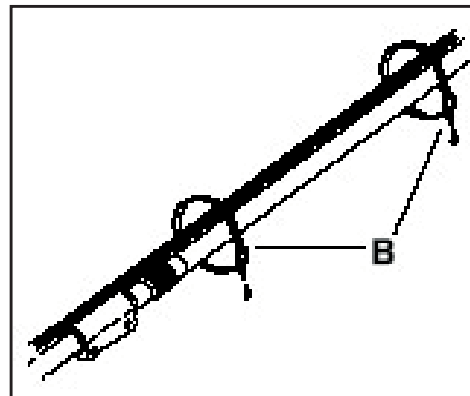
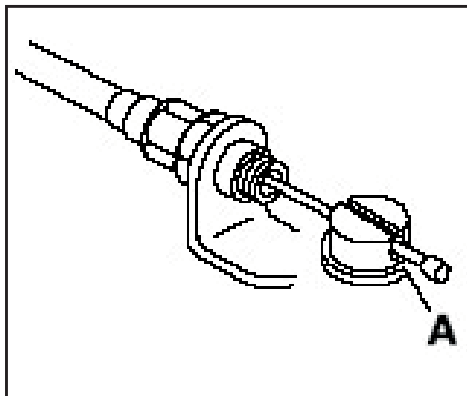

Ρύθμιση του ιμάντα

Άμεση αποσύνδεση ιμάντα

Στο εμπρόσθιο τμήμα υπάρχει εύκολα προσβάσιμο μάνταλο απελευθέρωσης:

Τραβήξτε τον κόκκινο ιμάντα.

- Ο ιμάντας του ισχίου και το λουρί του ώμου αποδεσμεύονται ταυτόχρονα, αυτόματα. Ο ιμάντας και το μηχάνημα θα γλιστρήσουν στο έδαφος. Χρησιμοποιήστε το σε περίπτωση που ο κινητήρας πιάσει φωτιά ή σε κάθε άλλη κατάσταση ανάγκης που πρέπει να βγάλετε άμεσα τον ιμάντα και το μηχάνημα.

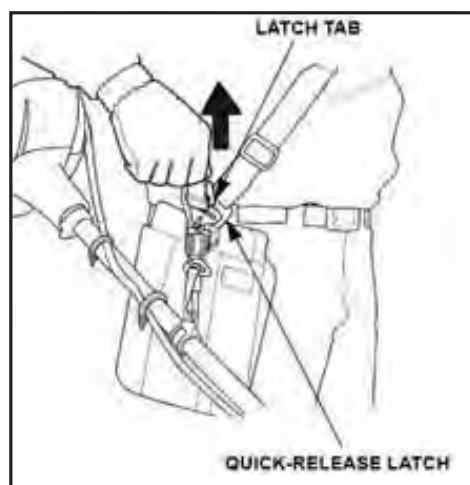

Συναρμολόγηση κεφαλής μεσινέζας

(XYG03-1, XYG03A-1)

Τοποθετήστε την πάνω πλάκα (D) και τον αντάπτορα (C) στον άξονα εξόδου. Στρέψτε τον άξονα του δίσκου μέχρι μία από τις τρύπες της πάνω πλάκας ευθυγραμμιστεί με την τρύπα (F) στο κέλυφος (E).

Εισάγετε μια ασφάλεια στην τρύπα (F) ώστε να κλειδώσει ο άξονας. Τοποθετήστε το κάτω πιάτο (B) και την κεφαλή μεσινέζας (A) στον άξονα εξόδου. Βιδώστε την κεφαλή μεσινέζας (A) Προς την κατεύθυνση περιστροφής.

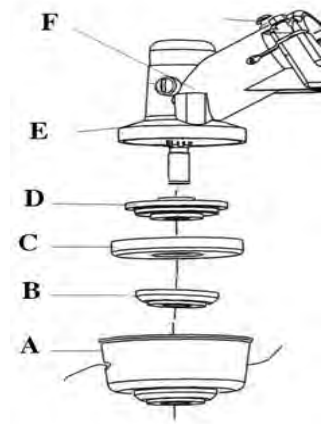

Συναρμολόγηση κυρίως άξονα.

Ξεσφίξτε την βίδα (A) και τα δύο μπουλόνια (C).

Τοποθετήστε τον κυρίως άξονα στο κέλυφος. Στρέψτε τον άξονα λεπίδας και σπρώξτε τον κυρίως άξονα μέχρι η τρύπα (B) στον κύριο άξονα ευθυγραμμιστεί με την τρύπα (A) της γωνιακής κεφαλής. Σφίξτε την βίδα (A) και τα δύο μπουλόνια (C), έτσι ώστε να ασφαλίσει ο κύριος άξονας.

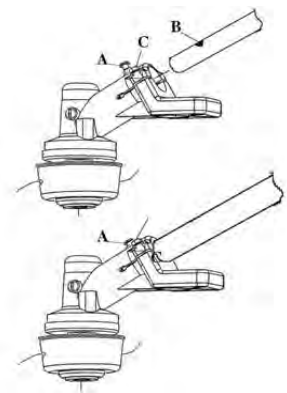

4. ΧΕΙΡΙΣΜΟΣ ΚΑΥΣΙΜΩΝ

Μίγμα καυσίμων

ΣΗΜΕΙΩΣΗ!

Το μηχάνημα είναι εφοδιασμένο με δίχρονο κινητήρα και πρέπει πάντα να δουλεύει με μίγμα βενζίνης και λαδιού για δίχρονο κινητήρα. Είναι σημαντικό να μετράτε με ακρίβεια την ποσότητα του λαδιού, για να εξασφαλιστεί η σωστή αναλογία μίγματος. Μικρές αποκλίσεις στην ποσότητα του λαδιού, έχουν μεγάλη σχέση με τις αναλογίες του μίγματος καυσίμου κατά την ανάμιξη μικρών ποσοτήτων καυσίμων.

⚠ ΠΡΟΕΙΔΟΠΟΙΗΣΗ!

Εξασφαλίζετε πάντα καλό εξαερισμό όταν χειρίζεστε καύσιμα.

Βενζίνη

ΣΗΜΕΙΩΣΗ!

• Χρησιμοποιείτε πάντα ποιοτική βενζίνη στο μίγμα βενζίνης-λαδιού (τουλάχιστον 90 οκτάνια).

• Τα συνιστώμενα οκτάνια είναι 90. Εάν λειτουργείτε τον κινητήρα με βενζίνη που περιέχει λιγότερα από 90 οκτάνια μπορεί να δημιουργηθεί «χτύπημα» στον κινητήρα. Αυτό οδηγεί σε αύξηση της θερμοκρασίας του κινητήρα και μπορεί να οδηγήσει σε σοβαρή βλάβη του.

• Όταν εργάζεστε σε συνεχείς υψηλές στροφές, συνιστάται η χρήση βενζίνης υψηλότερων οκτανίων.

Λάδι δίχρονων κινητήρων

- Για καλύτερα αποτελέσματα χρησιμοποιήστε λάδι δίχρονων κινητήρων, υψηλών προδιαγραφών. Αναλογία μίξης 1:25 (4%).
- Μην χρησιμοποιείτε λάδι που προορίζεται για τετράχρονους κινητήρες.

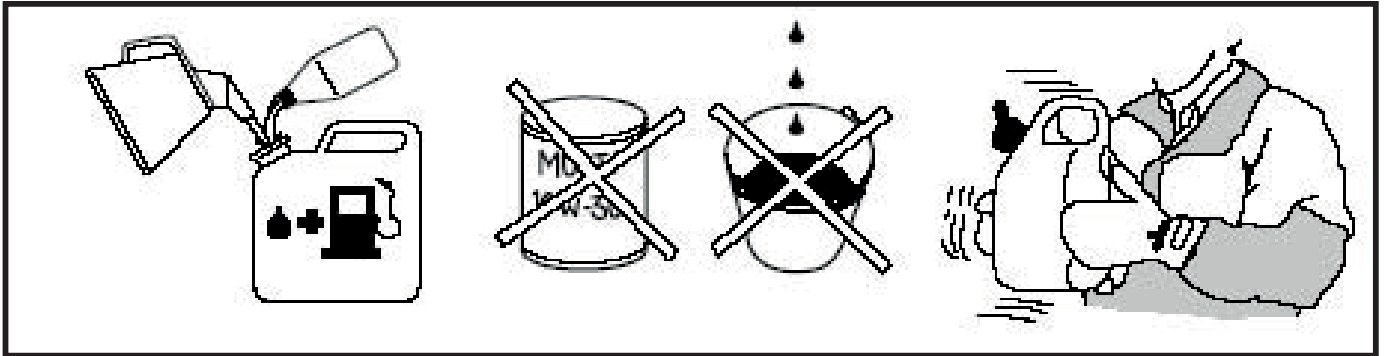

Μίγμα

- Αναμιγνύετε βενζίνη και λάδι σε καθαρό δοχείο το οποίο ενδείκνυται για βενζίνη.
- Ξεκινάτε πάντα συμπληρώνοντας την μισή ποσότητα βενζίνης που απαιτείται. Στην συνέχεια προσθέστε την υπόλοιπη ποσότητα. Ανακατέψτε (ανακινήστε) το μίγμα. Συμπληρώστε την υπόλοιπη ποσότητα βενζίνης.
- Ανακατέψτε (ανακινήστε) το μίγμα καυσίμου προσεκτικά πριν γεμίσετε την δεξαμενή καυσίμων.
- Μην αποθηκεύετε μίγμα καυσίμου λαδιού για περισσότερο από ένα μήνα.
- Εάν το μηχάνημα δεν θα χρησιμοποιηθεί για μεγάλη χρονική περίοδο, η δεξαμενή καυσίμων πρέπει να εκκενωθεί και να καθαριστεί.

Ανεφοδιασμός ΠΡΟΣΟΧΗ!

⚠ Οι παρακάτω οδηγίες μειώνουν τον κίνδυνο πρόκλησης πυρκαγιάς:

Μην καπνίζετε και μην τοποθετείτε πηγές θερμότητας κοντά στα καύσιμα. Μην ανεφοδιάζετε με τον κινητήρα σε λειτουργία. Να σταματάτε πάντα την λειτουργία του και να τον αφήνετε να κρυώνει για μερικά λεπτά πριν τον ανεφοδιασμό. Ανοίξτε την τάπα καυσίμου αργά, έτσι ώστε οποιαδήποτε πίεση να απελευθερωθεί αργά. Σφίξτε καλά την τάπα καυσίμου μετά τον ανεφοδιασμό. Πριν εκκινήσετε τον κινητήρα μεταφέρετε το μηχάνημα μακριά από το σημείο ανεφοδιασμού. Καθαρίστε γύρω από την τάπα καυσίμων.

Διασφαλίστε ότι το καύσιμο είναι καλά αναμειγμένο κουνώντας το δοχείο πριν γεμίσετε την δεξαμενή καυσίμων. Χρησιμοποιείτε πάντα δοχείο καυσίμων με βαλβίδα αποτροπής υπερχειλίσσης.

Βενζίνη	Λάδι
	4% (1:25)
5	0,20
10	0,40
15	0,60
20	0,80

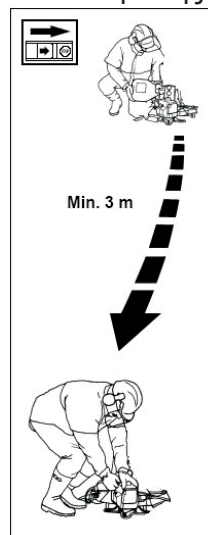

5. ΕΚΚΙΝΗΣΗ ΚΑΙ ΔΙΑΚΟΠΗ ΛΕΙΤΟΥΡΓΙΑΣ

Έλεγχος πριν την εκκίνηση

Για λόγους ασφαλείας ακολουθήστε τις παρακάτω συστάσεις!

- Ελέγξτε την λεπίδα και βεβαιωθείτε ότι δεν έχει ρωγμές στο κάτω μέρος των δοντιών ή στην κεντρική οπή.
- Ο πιο κοινός λόγος εμφάνισης ρωγμών είναι όταν ακονίζοντας διαμορφώνονται αιχμηρές γωνίες στο κάτω μέρος ή γιατί η λεπίδα έχει χρησιμοποιηθεί με φθαρμένα δόντια. Αντικαταστήστε την λεπίδα αν έχει ραγίσματα.
- Ελέγξτε ότι η φλάντζα υποστήριξης δεν είναι φθαρμένη λόγω χρήσης ή λόγω υπερβολικού σφιξίματος.
- Βεβαιωθείτε ότι το παξιμάδι ασφαλείας δεν έχει χαλαρώσει. Το παξιμάδι ασφαλείας πρέπει να έχει δύναμη σφιξίματος τουλάχιστον στα 1.5 Nm. Η ροπή στρέψης του παξιμαδιού ασφαλείας πρέπει να είναι 35-50 Nm.
- Βεβαιωθείτε ότι ο προφυλακτήρας δεν είναι σπασμένος ή ραγισμένος. Αντικαταστήστε τον αν χτυπηθεί ή αν είναι ραγισμένος.
- Ελέγξτε ότι η χορτοκοπτική κεφαλή και ο προφυλακτήρας δεν είναι κατεστραμμένα ή ραγισμένα. Αντικαταστήστε τα αν χτυπηθούν ή εάν είναι ραγισμένα.
- Μην χρησιμοποιείτε το μηχάνημα χωρίς τον προφυλακτήρα ή με ελλατωματικό προφυλακτήρα.

Εκκίνηση και διακοπή της λειτουργίας

ΠΡΟΕΙΔΟΠΟΙΗΣΗ!

Η σύνδεση του συμπλέκτη με τον άξονα πρέπει να γίνει πριν την εκκίνηση του κινητήρα, διαφορετικά μπορεί να χαλαρώσει και να προκληθεί τραυματισμός. Μετακινείτε πάντα το μηχάνημα από την περιοχή ανεφοδιασμού πριν την εκκίνηση του. Τοποθετήστε το σε επίπεδη επιφάνεια. Βεβαιωθείτε ότι ο μηχανισμός κοπής δεν μπορεί να έρθει σε επαφή με οποιοδήποτε αντικείμενο. Βεβαιωθείτε ότι μη εξουσιοδοτημένα άτομα δεν βρίσκονται στον χώρο εργασίας, διαφορετικά υπάρχει κίνδυνος σοβαρού τραυματισμού. Η απόσταση ασφαλείας είναι 15 μέτρα.

Κρύος κινητήρας

ΑΝΑΦΛΕΞΗ: Θέστε τον διακόπτη "Stop" στην θέση εκκίνησης. **ΤΣΟΚ:** Θέστε τον διακόπτη τσοκ στην θέση τσοκ. **ΑΝΤΛΙΑ ΚΑΥΣΙΜΟΥ:** Τροφοδοτήστε με καύσιμο πατώντας επανειλημμένα το διάφραγμα έως ότου το καύσιμο αρχίζει να τρέχει πίσω στην δεξαμενή καυσίμων μέσω του διαφανή σωλήνα καυσίμων.

Ζεστός κινητήρας

Χρησιμοποιήστε την ίδια διαδικασία εκκίνησης όπως και στον κρύο κινητήρα, αλλά μη θέσετε τον διακόπτη τσοκ στην θέση τσοκ. Θέστε το γκάτζι στην θέση έναρξης πατώντας την σκανδάλη γκαζιού και στην συνέχεια πατώντας το κόκκινο κουμπί δίπλα από τον διακόπτη "stop".

Διακοπή λειτουργίας

Διακόψτε την λειτουργία του κινητήρα, θέτοντας τον διακόπτη "stop" στην θέση Stop.

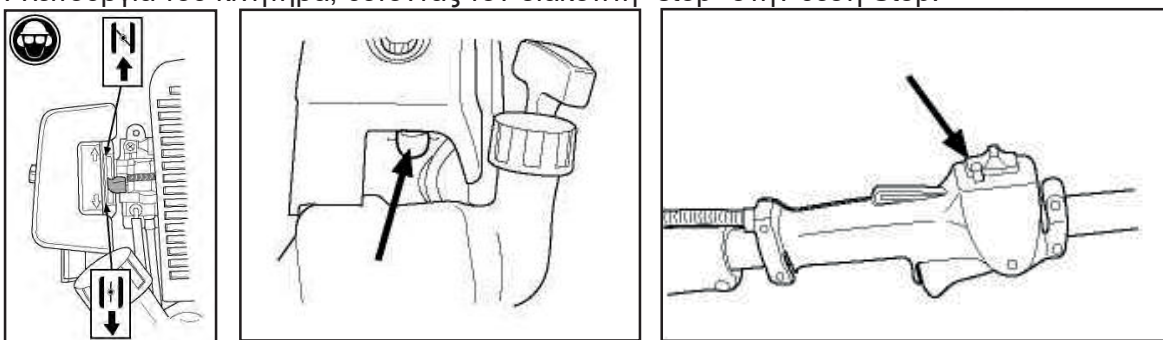

ΠΡΟΕΙΔΟΠΟΙΗΣΗ!

Με την εκκίνηση του κινητήρα ο εξοπλισμός κοπής αρχίζει να περιστρέφεται αμέσως.

Εκκίνηση

Πιέστε το σώμα της μηχανής στο έδαφος χρησιμοποιώντας το αριστερό σας χέρι. Πιάστε την λαβή της χειρόμιζας, τραβήξτε το κορδόνι με το δεξί σας χέρι μέχρι να αισθανθείτε κάποια αντίσταση και στην συνέχεια τραβήξτε γρήγορα και δυνατά. Επαναφέρετε τον διακόπτη τσοκ αμέσως μόλις ο κινητήρας τεθεί σε λειτουργία, επαναλάβετε μέχρι να εκκινήσει ο κινητήρας. Όταν ξεκινήσει ο κινητήρας εφαρμόστε πλήρες άνοιγμα γκαζιού, το γκάζι εκκίνησης θα απεμπλακεί αυτόματα. ΣΗΜΕΙΩΣΗ! Μην τραβάτε έξω όλο το κορδόνι εκκίνησης και μην το αφήνετε απότομα. Αυτό μπορεί να προκαλέσει βλάβη στο μηχανήμα.

6. ΣΥΝΤΗΡΗΣΗ

Καρμπυρατέρ

Αν το μηχανήμα καταναλώσει 8-10 δεξαμενές και για να εξασφαλίσετε την μέγιστη απόδοση και την χαμηλότερη εκπομπή επιβλαβών καυσαερίων, πρέπει να επισκεφθείτε εξουσιοδοτημένο σημείο συντήρησης για να ρυθμιστεί το καρμπυρατέρ .

ΠΡΟΕΙΔΟΠΟΙΗΣΗ!

Η σύνδεση του συμπλέκτη με τον άξονα πρέπει να γίνει πριν την εκκίνηση του κινητήρα, διαφορετικά μπορεί να χαλαρώσει και να προκληθεί τραυματισμός.

Λειτουργία

- Το καρμπυρατέρ ελέγχει την ταχύτητα του κινητήρα μέσω του γκαζιού. Αέρας και καύσιμο αναμιγνύεται στο καρμπυρατέρ. Το μίγμα αέρα καυσίμων είναι ρυθμιζόμενο. Για να επωφεληθείτε την βέλτιστη απόδοση του κινητήρα η ρύθμιση πρέπει να είναι σωστή.
- Η ρύθμιση του καρμπυρατέρ σημαίνει ότι ο κινητήρας είναι προσαρμοσμένος στις τοπικές συνθήκες, για παράδειγμα το κλίμα, το υψόμετρο και στον τύπο βενζίνης και λαδιού δίχρονου κινητήρα.

Ρύθμιση ταχύτητας ρελαντί

Ελέγξτε ότι το φίλτρο αέρα είναι καθαρό. Όταν η ταχύτητα ρελαντί είναι σωστή η κεφαλή κοπής δεν περιστρέφεται. Αν απαιτείται ρύθμιση, με τον κινητήρα σε λειτουργία, κλείστε δεξιόστροφα την βίδα «Τ», μέχρι η κεφαλή κοπής αρχίζει να κινείται (3.400 rpm). Ανοίξτε αριστερόστροφα την βίδα μέχρι η κεφαλή κοπής σταματήσει να γυρίζει. Έχετε επιτύχει την σωστή ταχύτητα ρελαντί (περίπου 2.500 rpm) όταν ο κινητήρας λειτουργεί ομαλά σε όλες τις θέσεις, πολύ κάτω από τις στροφές πριν η κεφαλή κοπής αρχίζει να κινείται.

Σημείωση: Η ρύθμιση του καρμπυρατέρ πρέπει να γίνεται από εξιδικευμένο προσωπικό.

ΠΡΟΕΙΔΟΠΟΙΗΣΗ!

Απευθυνθείτε σε εξουσιοδοτημένο συνεργείο αν δεν μπορείτε να ρυθμίσετε την ταχύτητα ρελαντί, έτσι ώστε η κεφαλή κοπής να μην σταματά να περιστρέφεται. Μην χρησιμοποιείτε το μηχανήμα μέχρι να ρυθμιστεί σωστά ή μέχρι να επισκευαστεί.

ΣΗΜΕΙΩΣΗ! Το μηχανήμα πρέπει να χρησιμοποιείται μόνο για μικρά χρονικά διαστήματα στο μέγιστο αριθμό στροφών.

Εξάτμιση

Η εξάτμιση έχει σχεδιαστεί για να μειώνει τα επίπεδα θορύβου και να κατευθύνει τα καυσαέρια μακριά από τον χρήστη. Τα καυσαέρια είναι καυτά και μπορεί να περιέχουν σπινθήρες. Μπορεί να προκληθεί πυρκαγιά αν τα καυσαέρια κατευθύνονται προς ξηρά ή εύφλεκτα υλικά. Ορισμένες εξατμίσεις είναι εξοπλισμένες με ανασχετικό φλόγας, το οποίο πρέπει να καθαρίζεται τακτικά με συρματόβουρτσα. Σε εξατμίσεις χωρίς καταλύτη πρέπει να καθαρίζεται εβδομαδιαία ή να αντικαθίσταται αν είναι απαραίτητο. Σε εξατμίσεις με καταλύτη πρέπει να ελέγχεται και να καθαρίζεται μηνιαίως. Αν είναι κατεστραμμένο πρέπει να αντικαθίσταται.

Αν μπλοκάρει συχνά μπορεί να είναι σημάδι ότι η λειτουργία του καταλυτικού μετατροπέα επιδεινώνεται. Επικοινωνήστε με εξουσιοδοτημένο σημείο συντήρησης για έλεγχο της εξάτμισης. Μπλοκαρισμένο ανασχετικό θα προκαλέσει υπερθέρμανση με αποτέλεσμα ζημιές στον κύλινδρο και στο πιστόνι. Δείτε επίσης στην ενότητα "Συντήρηση".

ΣΗΜΕΙΩΣΗ! Μην χρησιμοποιείτε ποτέ το μηχάνημα με ελαττωματική εξάτμιση.

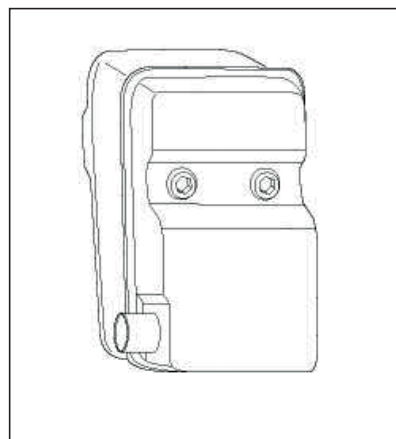
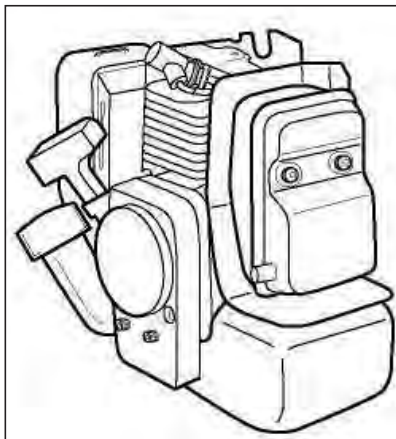

Σύστημα ψύξης

Ο κινητήρας για να διατηρεί την όσο το δυνατόν χαμηλή θερμοκρασία λειτουργίας, είναι εφοδιασμένος με σύστημα ψύξης, το οποίο αποτελείται από:

1. Σύστημα εισαγωγής αέρα στην μονάδα εκκίνησης.
2. Πτερύγια ψύξης στο βολάν.
3. Κάλυμμα κυλίνδρου (οδηγεί κρύο αέρα στον κύλινδρο).

Καθαρίζετε το σύστημα ψύξης με πινέλο τουλάχιστον μια φορά την εβδομάδα, σε δύσκολες συνθήκες εργασίας πιο συχνά. Βρώμικο ή μπλοκαρισμένο σύστημα ψύξης οδηγεί σε υπερθέρμανση του κινητήρα με αποτέλεσμα ζημιά στον κύλινδρο και στο πιστόνι.

Φίλτρο αέρα

Το φίλτρο αέρα πρέπει να καθαρίζεται τακτικά αφαιρώντας σκόνη και ακαθαρσίες, για να αποφευχθούν:

- Δυσλειτουργία του καρμπουρατέρ
- Προβλήματα εκκίνησης
- Μειωμένη ισχύς κινητήρα
- Φθορά σε μέρη του κινητήρα
- Αυξημένη κατανάλωση καυσίμου

Καθαρίζετε το φίλτρο κάθε 25 ώρες λειτουργίας ή πιο συχνά, αν οι συνθήκες λειτουργίας είναι σε περιβάλλον με σκόνη.

Καθαρισμός φίλτρου αέρα

Αποσυναρμολογήστε το καπάκι του φίλτρου και αφαιρέστε το φίλτρο αέρα. Πλύντε με καθαρό ζεστό νερό με σαπούνι. Βεβαιωθείτε ότι το φίλτρο είναι στεγνό πριν το επανατοποθετήσετε. Το φίλτρο αέρα που χρησιμοποιείται για μεγάλο χρονικό διάστημα δεν καθαρίζεται εντελώς, γι' αυτό είναι απαραίτητο να το αντικαθιστάτε με καινούριο σε τακτά χρονικά διαστήματα. Κατεστραμμένο φίλτρο αέρα πρέπει να αντικαθίσταται σε κάθε περίπτωση.

Άξονας κίνησης

Ο άξονας κίνησης λιπαίνεται με γράσο. Ο άξονας πρέπει να λιπαίνεται τουλάχιστον κάθε 25 ώρες εργασίας. Σηκώστε το κουμπί κλειδώματος που συγκρατεί τον σωλήνα με το κάλυμμα συμπλέκτη και αφαιρέστε το κλιπ που κρατά το καλώδιο του γκαζιού στον άξονα. Τραβήξτε τον σωλήνα έξω από το κάλυμμα συμπλέκτη.

Αφαιρέστε τον άξονα κίνησης είτε κουνώντας είτε τραβώντας με πένσα. Καλύψτε την επιφάνεια του άξονα με γράσο και απλώστε το χρησιμοποιώντας βούρτσα ή πανί.

Τοποθετήστε τον άξονα κίνησης πίσω στην θέση του. Βεβαιωθείτε ότι ο άξονας έχει κουμπώσει σωστά γυρίζοντας τον και σπρώχνοντας ταυτόχρονα.

Αν ο άξονας κίνησης έχει τοποθετηθεί σωστά, το τέλος του άξονα πρέπει να προεξέχει περίπου 10mm από την άκρη του σωλήνα. Στρέψτε τον άξονα και σπρώξτε ταυτόχρονα.

Εγκαταστήστε τον σωλήνα στο κάλυμμα του συμπλέκτη έτσι ώστε η τρύπα να βρίσκεται ακριβώς κάτω από το κουμπί κλειδώματος στο κάλυμμα συμπλέκτη.

Γωνιακή κεφαλή

Η γωνιακή κεφαλή είναι γεμάτη με αρκετή ποσότητα γράσου από το εργοστάσιο. Ωστόσο πριν χρησιμοποιήσετε το μηχάνημα θα πρέπει να ελέγχετε ότι η γωνιακή κεφαλή είναι γεμάτη με γράσο κατά τα 3/4.

Πρόγραμμα συντήρησης

Παρακάτω ακολουθούν κάποιες γενικές οδηγίες συντήρησης. Αν χρειάζεστε επιπλέον οδηγίες απευθυνθείτε σε εξειδικευμένο συνεργείο.

Καθημερινή συντήρηση

1. Καθαρίστε εξωτερικά το μηχάνημα.
2. Βεβαιωθείτε ότι ο ιμάντας στήριξης του μηχανήματος δεν είναι κατεστραμμένος.
3. Βεβαιωθείτε ότι ο διακόπτης κλειδώματος γκαζιού και ο διακόπτης γκαζιού λειτουργούν σωστά από άποψη ασφάλειας.
4. Βεβαιωθείτε ότι ο διακόπτης διακοπής λειτουργίας του κινητήρα λειτουργεί.
5. Βεβαιωθείτε ότι το εξάρτημα κοπής δεν περιστρέφεται όταν ο κινητήρας είναι στο ρελαντί.
6. Καθαρίστε το φίλτρο αέρα. Αντικαταστήστε αν είναι απαραίτητο.
7. Ελέγξτε τον προφυλακτήρα για ζημιές και βεβαιωθείτε ότι δεν έχει ραγίσματα. Αντικαταστήστε τον αν έχει κτυπηθεί ή αν είναι ραγισμένος.
8. Ελέγξτε ότι η λεπίδα είναι καλά κεντραρισμένη, είναι ακονισμένη και δεν έχει ραγίσματα. Μη κεντραρισμένη λεπίδα προκαλεί δονήσεις με αποτέλεσμα να οδηγήσει σε βλάβη στο μηχάνημα.
9. Ελέγξτε την κεφαλή κοπής ότι είναι άθικτη και δεν έχει ραγίσματα. Αντικαταστήστε αν είναι απαραίτητο.
10. Ελέγξτε ότι το παξιμάδι ασφαλείας είναι σφικτό.
11. Ελέγξτε ότι όλα τα παξιμάδια και οι βίδες είναι σφικτά βιδωμένα.

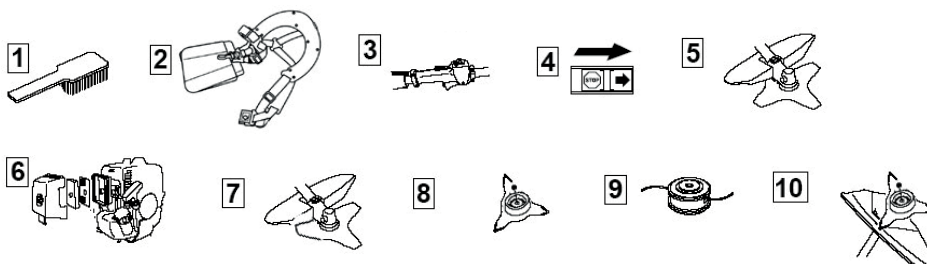

Εβδομαδιαία συντήρηση

1. Ελέγξτε το σχοινί εκκίνησης και τα ελατήρια επαναφοράς.
2. Βεβαιωθείτε ότι τα εξαρτήματα απορρόφησης κραδασμών δεν είναι κατεστραμμένα.
3. Καθαρίστε το εξωτερικό μέρος του μπουζί. Αφαιρέστε το μπουζί και ελέγξτε το διάκενο του. Ρυθμίστε το διάκενο μεταξύ 0,6-0,7 mm ή αντικαταστήστε το μπουζί.
4. Καθαρίστε τα περύγια ψύξης του βολάν.
5. Καθαρίστε ή αντικαταστήστε το ανασχετικό φλόγας (όχι σε εξατμίσεις με καταλυτικό μετατροπέα).
6. Καθαρίστε την περιοχή καρμπυρατέρ.
7. Καθαρίστε τα περύγια ψύξης στον κύλινδρο και ελέγξτε ότι το σύστημα εισαγωγής αέρα στην μονάδα εκκίνησης δεν είναι μπλοκαρισμένο.
8. Ελέγξτε ότι η γωνιακή κεφαλή είναι κατά τα $\frac{3}{4}$ γεμάτη με γράσο. Συμπληρώστε αν είναι απαραίτητο χρησιμοποιώντας ειδικό γράσο.

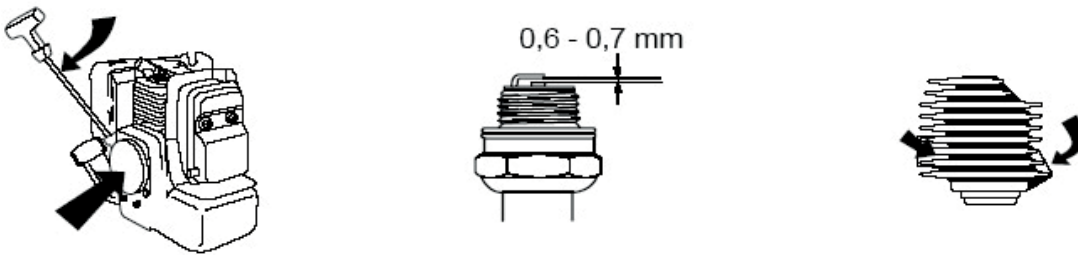

Μηνιαία συντήρηση

1. Καθαρίστε την δεξαμενή καυσίμου χρησιμοποιώντας βενζίνη.
2. Καθαρίστε το καρμπυρατέρ και τον χώρο γύρω από αυτό.
3. Καθαρίστε τον ανεμιστήρα και τον χώρο γύρω από αυτόν.
4. Ελέγξτε το φίλτρο και τον σωλήνα καυσίμου. Αντικαταστήστε αν είναι απαραίτητο.
5. Ελέγξτε όλα τα καλώδια και τις ενώσεις.
6. Ελέγξτε τον συμπλέκτη, τα ελατήρια συμπλέκτη, και το τύμπανο συμπλέκτη για φθορές. Αντικαταστήστε αν είναι απαραίτητο.
7. Αλλάξτε μπουζί.

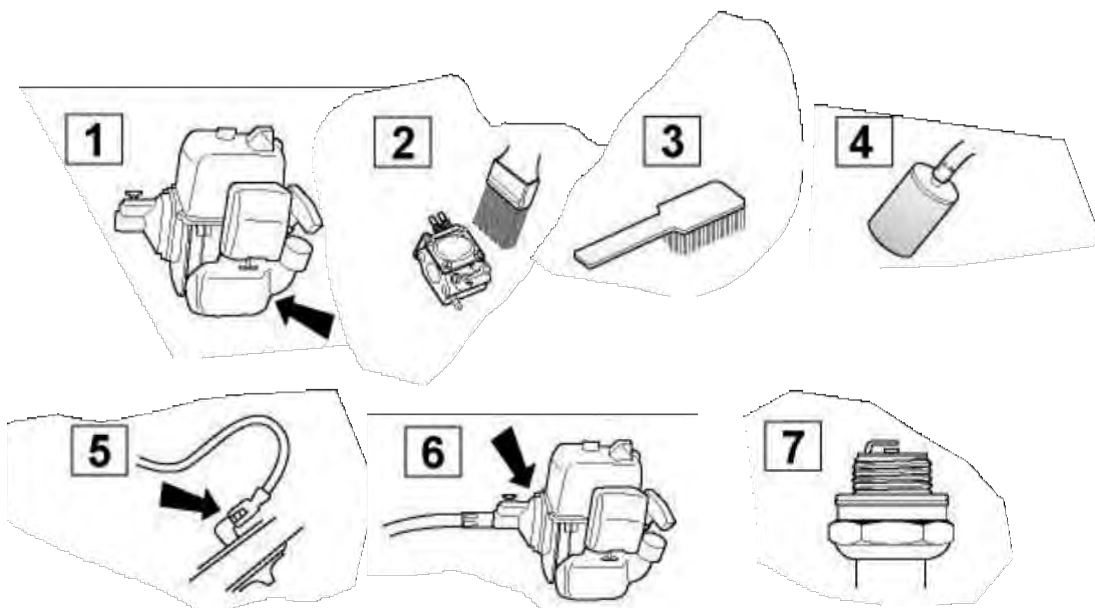

ΠΡΟΔΙΑΓΡΑΦΕΣ

MODEL	DAB330 CC520	
Engine Type	Air cooled, two-stroke, single cylinder gasoline engine	
Engine data:	DABC330	DABC520
Engine model :	IE36F	IE44F-5
Stroke:	2 Stroke	2 Stroke
Displacement:	33 ml	52 ml
Fuel Consumption:	670g/kw.h	750g/kw.h
Max. Power :	0.85kw	1.45kw
Handles:	Front-D	Front-D
Wide Open Throttle Speed:	5200RPM	5200 RPM
Idle Speed	2800±200 RPM	
Engage Speed	No less than 3400 RPM	
Exhaust	Spark Arrestor Muffler	
Carburetor	diaphragm model	
Ignition System	Flywheel magneto, capacitor discharge (CDI)	
Spark Plug	TORCH BM6A	
Fuel/Oil Ratio	25:1 two-stroke air cooled engine oil	
Gasoline	RQ-90 Octane unleaded.	
Oil	TC grade high performance, two-stroke engine oil	
Fuel Tank Capacity	0.8/1.2 lit.	
Starter System	Automatic Recoil Starter	
Clutch	Centrifugal Type	
Rotating Direction	Counter Clockwise viewed from top	
Shoulder Harness	Single Harness	
*Οι προδιαγραφές μπορεί να αλλάξουν χωρίς προειδοποίηση		

WARRANTY CARD

Μοντέλο/Product model	Ημ/νια αγοράς / Date of sale
Serial number	Εταιρία / Company
Όνοματεπώνυμο/Username	Υπογραφή / Client's signature

Το προϊόν είναι σε καλή κατάσταση και πλήρες. Διάβασα και αποδέχομαι τους όρους εγγύησης.

ΕΓΓΥΗΣΗ

Η περίοδος εγγύησης αρχίζει από την ημερομηνία της πώλησης των προϊόντων και καλύπτει 1 έτος.

Κατά την διάρκεια της περιόδου εγγύησης καλύπτονται ζημιές που προκλήθηκαν λόγω αστοχίας υλικών στην παραγωγή και την κατασκευή. Η εγγύηση τίθεται σε ισχύ μόνο όταν έχουν συμπληρωθεί σωστά η κάρτα εγγύησης και τα κουπόνια ή μόνο με την επίδειξη της απόδειξης αγοράς. Το προϊόν είναι αποδεκτό για επισκευή εφόσον είναι στην αρχική του μορφή και πλήρες.

Η ΕΓΓΥΗΣΗ ΔΕΝ ΚΑΛΥΠΤΕΙ

- Μηχανικές βλάβες (ρωγμές, chips, κτλ.) και βλάβες που προκαλούνται από βίαιη χρήση, από ξένα αντικείμενα στο εσωτερικό της μονάδα και στους εξαεριστήρες, καθώς και ζημιές που προέρχονται συνεπεία ακατάλληλης αποθήκευσης (πχ διάβρωση μεταλλικών αντικειμένων).
- Βλάβες που προέρχονται από υπερφόρτωση του προϊόντος ή από κακή χρήση ή από χρήση για άλλους σκοπούς από αυτόν που κατασκευάστηκε. Σημάδι υπερφόρτωσης είναι η τήξη ή ο αποχρωματισμός μερών λόγω της υψηλής θερμοκρασίας, ταυτόχρονη βλάβη δύο ή περισσότερων κόμβων, υπολείμματα στην επιφάνεια του κυλίνδρου και του πιστονιού ή καταστροφή του εμβόλου. Επίσης δεν καλύπτει βλάβες από αυτόματο ρυθμιστή τάσης λόγω εσφαλμένης χρήσης.
- Βλάβες από απόφραξη των καυσίμων και των συστημάτων ψύξης.

- Αναλώσιμα υλικά (ψήκτρες, ιμάντες, τσιμούχες, αμορτισέρ, ελατήρια, συμπλέκτες, μπουζί, φίλτρα κλπ)
- Ηλεκτρικά καλώδια με θερμική και μηχανική βλάβη.
- Προϊόντα που έχουν ανοιχθεί ή επισκευαστεί από μη εξουσιοδοτημένο σημείο επισκευής.
- Προϊόντα φροντίδας και πρόληψης για εγκατάσταση και ρύθμιση των παραμέτρων του προϊόντος (καθαρισμός, πλύση, λίπανση)
- Φυσική φθορά προϊόντων
- Βλάβες που προκλήθηκαν από την χρήση του μηχανήματος για επαγγελματικές δραστηριότητες.
- Αν η κάρτα εγγύησης είναι κενή ή λείπει η σφραγίδα του πωλητή
- Η έλλειψη της υπογραφής του κατόχου στην κάρτα εγγύησης.
- Ή αν δεν υπάρχει η απόδειξη αγοράς του προϊόντος.

			
DAEWOO	DAEWOO	DAEWOO	
Product _____	Product _____	Product _____	
Model _____	Model _____	Model _____	
Company _____	Company _____	Company _____	
Date of sale _____	Date of sale _____	Date of sale _____	



DAEWOO
POWER PRODUCTS

www.daewoopowerproducts.com

Manufactured under license of Daewoo International Corporation, Korea